

BYGGESØKNADSTEGNINGER

ALLE FASADER

Tiltakshaver:
Byggeplass:
Kommune:
Tiltak:

Gnr. Bnr.

Leverandør:

Ansvarlig
prosjekterende:



Lampholmen
ROM FOR Å LEVE

Org-nummer:
982 354 846



Ark:

501

Målestokk
1 : 100
Prosjektnr.
1008-10

Dato
10.03.2010
Arkitekt
EH

Rev.	Revideringen gjelder	Sign.	Dato

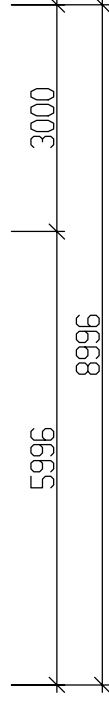
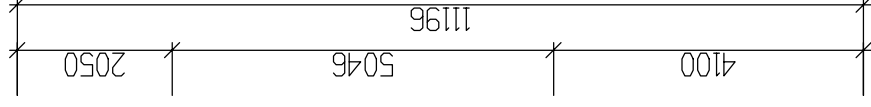
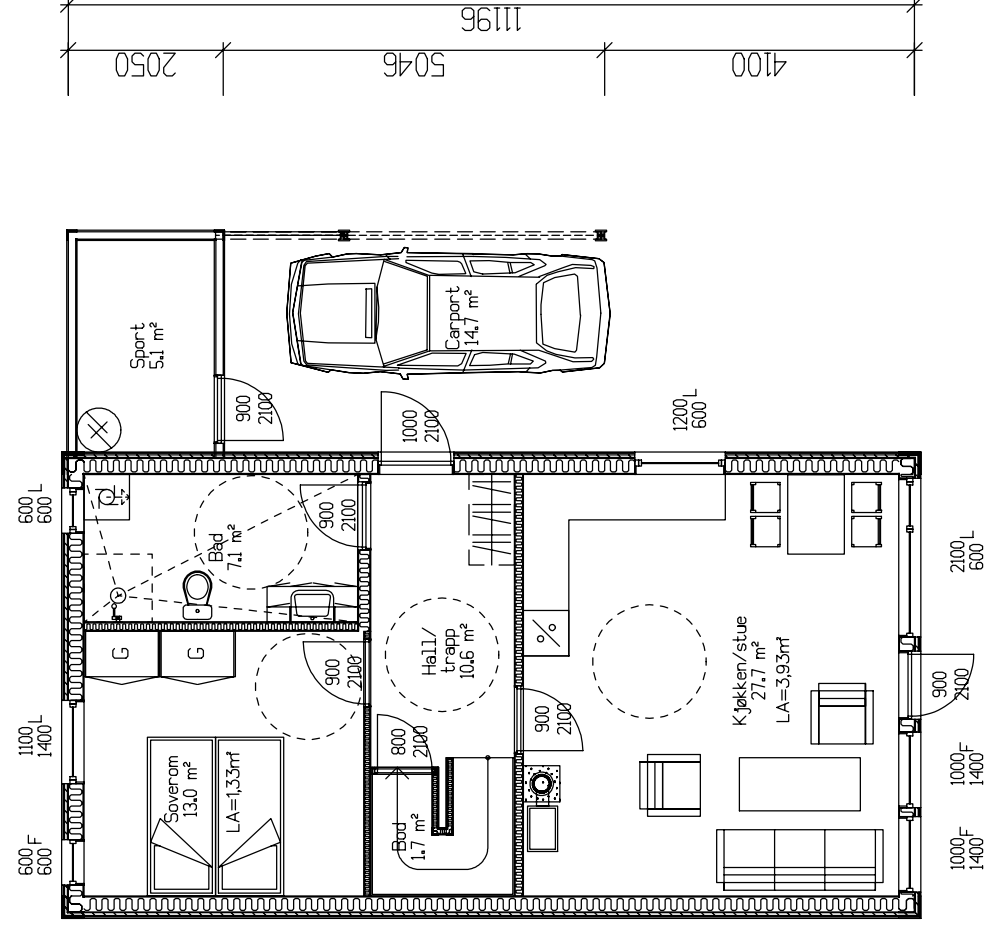
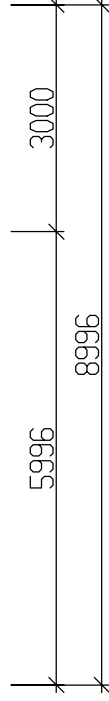
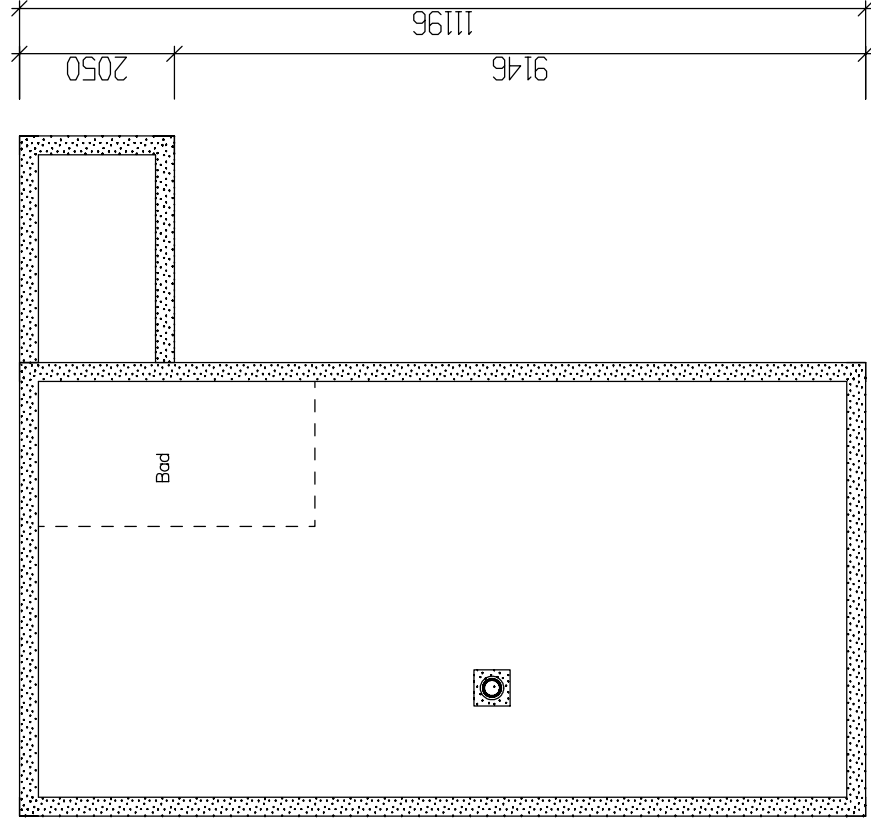

AREAL	BRA
Loft	50.0 m²
Hovedetasje	60.1 m²
Kjeller	
Garasje	5.1 m²
Sportsbod	
Summert	115.2 m²
BYA	90.9 m²

BYGGESØKNADSTEGNINGER

HOVEDPLAN OG KJELLER/GRUNN

Tiltakshaver:
 Byggeplass:
 Kommune:
 Tiltak:

Gnr. Bnr.

Leverandør:

Ansvarlig
 prosjekterende:



Org.nummer:
 982 354 846



Ark:
 503

Dato
 10.03.2010

Arkitekt
 EH

Målestokk
 1 : 100

Prosjektnr.
 1008-10

Rev.

Revideringen gjelder

Sign.

Dato

Tegninger må ikke benyttes uten samtykke fra Lampholmen AS
 Gjenbruk, kopiering og misbruk vil bli forfulgt av Lampholmen AS

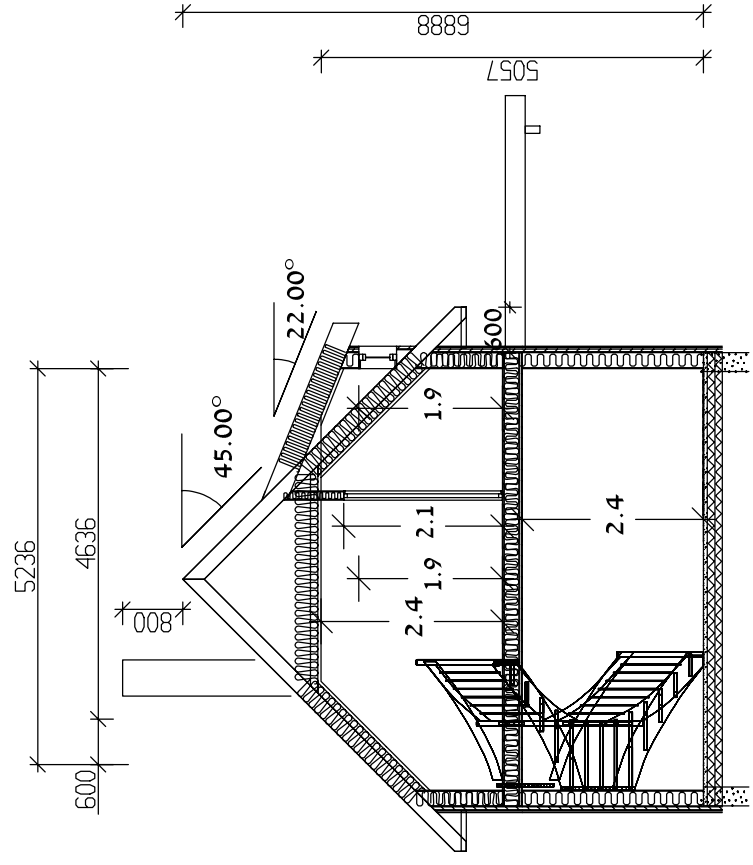

SNITT A-A

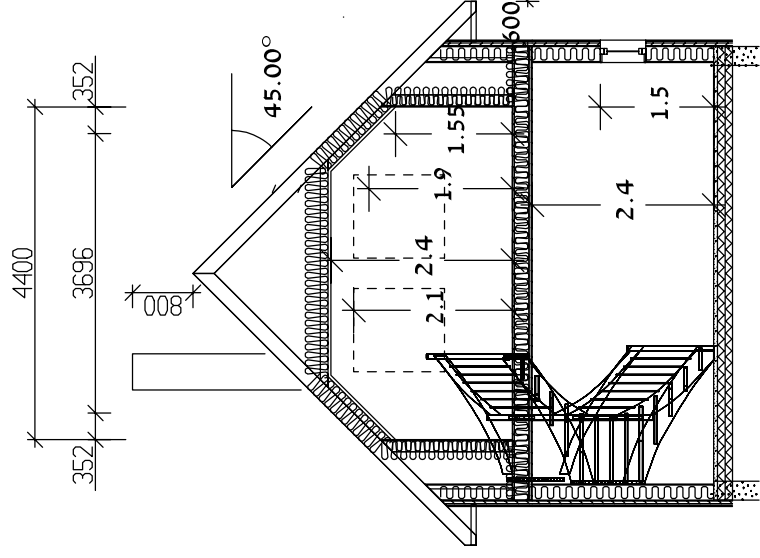

SNITT B-B

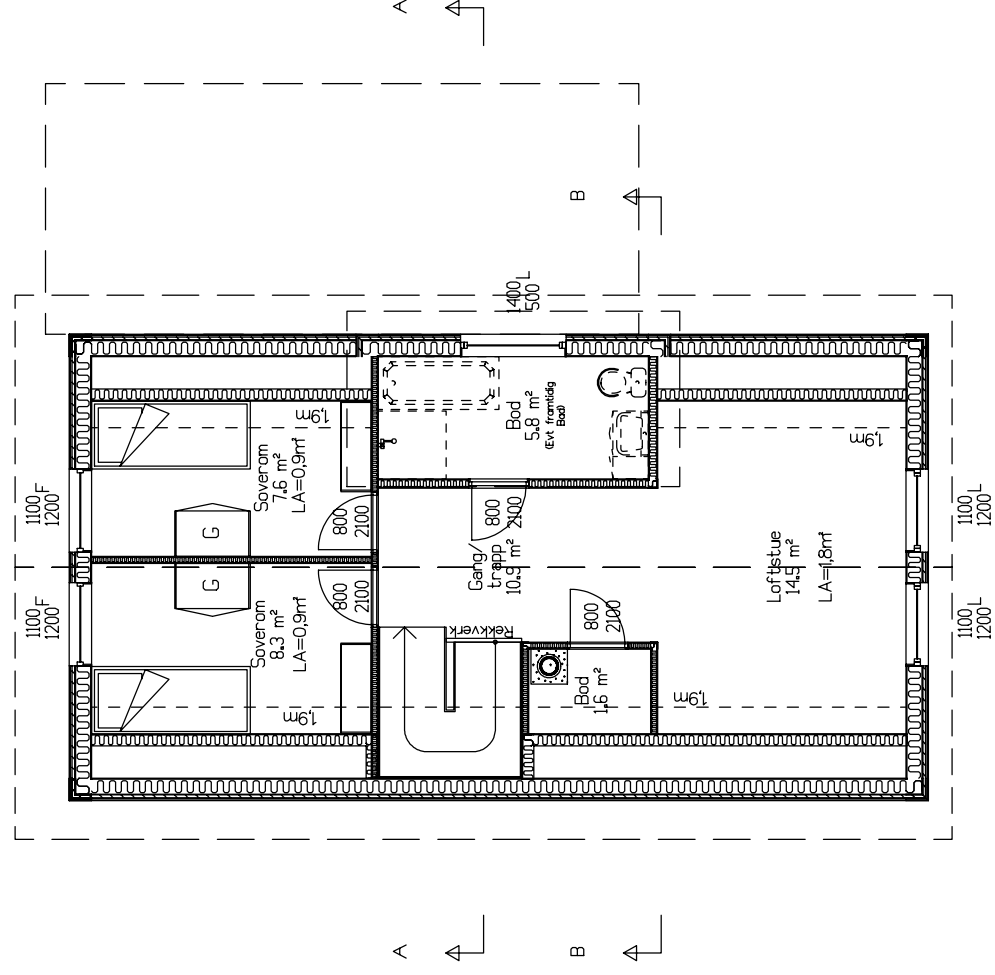

BYGGESØKNADSTEGNINGER

LOFT/ TAKPLAN OG SNITT

Tiltakshaver:
Byggeplass:
Kommune:
Tiltak:

Gnr. Bnr.

Leverandør:

Dato 10.03.2010

Arkitekt EH

Målestokk 1 : 100

Prosjektnr. 1008-10

Ark: 505

Org.nummer:
982 354 846



Lampholmen
KOM FOR A LEVE

Tegninger må ikke benyttes uten samtykke fra Lampholmen AS
Gjenbruk, kopiering og misbruk vil bli forfulgt av Lampholmen AS

Rev. Revideringen gjelder

Sign.

Dato

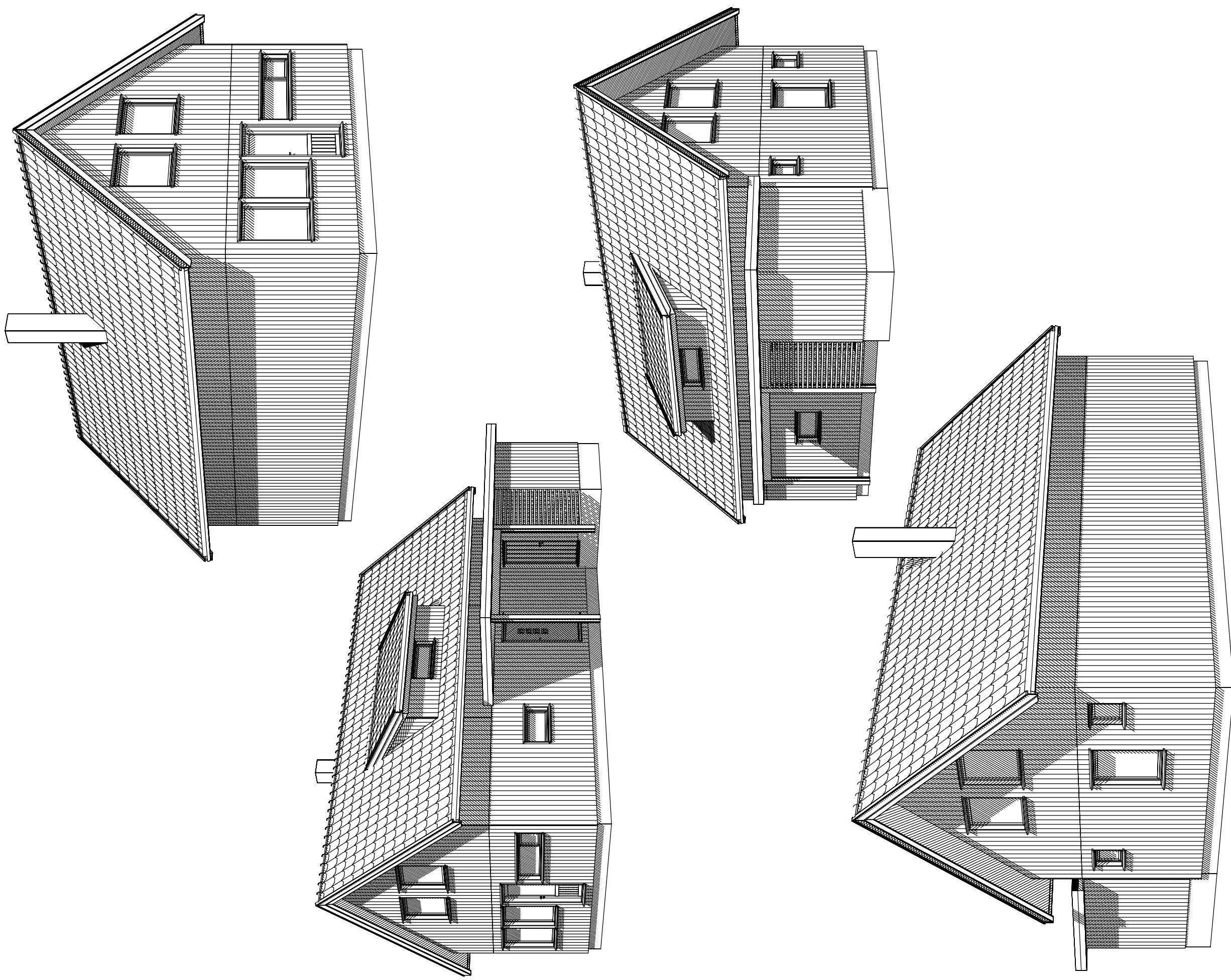

BYGGESØKNADSTEGNINGER

PERSPEKTIVER

Tiltakshaver:
Byggeplass:
Kommune:
Tiltak:

Gnr. Bnr.

Ansvarlig
prosjekterende:



Lampholmen
KOM FOR Å LEVE

Tegninger må ikke benyttes uten samtykke fra Lampholmen AS
Gjenbruk, kopiering og misbruk vil bli forfulgt av Lampholmen AS

Dato	10.03.2010
Arkitekt	EH
Målestokk	1 :
Prosjektnr.	1008-10
Ark:	507

Leverandør:

Org.nummer:
982 354 846



ASKARBY • SAMBY FOR ASKARBY

Rev. Revideringen gjelder

Sign.

Dato